

Transpalette, porté debout 2.0 tonnes

BT LEVIO

Série S

LSI200

LI-ION

Lithium-Ion Energy System



Transpalette, porté debout

Spécifications techniques					LSI200
Identification	1.1	Constructeur			Toyota
	1.2	Modèle			LSI200
	1.3	Traction			Electrique
	1.4	Type d'opérateur			Porté-debout
	1.5	Capacité de charge/charge nominale	Q	kg	2000
	1.6	Distance du centre de gravité	c	mm	600
	1.8	Distance du talon des fourches à l'axe	x	mm	957/913*
	1.9	Empattement	y	mm	1600
	Poids	2.1	Poids, batterie non incluse		kg
2.2		Charge à l'essieu, avec charge, roues motrices/roues stabilisatrices/roues bras-support		kg	1040/1780
2.3		Charge à l'essieu, sans charge, roues motrice/ stabilisatrice/roues bras-support		kg	618/197
Roues	3.1	Roues motrice/stabilisatrice/fourches			Polyurethane*
	3.2	Taille de la roue, avant		mm	ø250x92
	3.3	Taille de la roue, arrière		mm	ø85x95*
	3.4	Roues supplémentaires (dimensions)		mm	ø140x86
	3.5	Roues, nombre avant/arrière (x = roues motrices)			2(1X) / 2 or 4
	3.6	Voie Avant	b ₁₀	mm	460
	3.7	Voie Arrière	b ₁₁	mm	370
Dimensions	4.4	Course d'élévation	h ₃	mm	140
		Hauteur d'élévation	h ₂₃	mm	225
	4.8	Hauteur de plateforme (option plateforme)	h ₇	mm	262
	4.15	Hauteur, fourches abaissées	h ₁₃	mm	85
	4.18	Hauteur, fourches abaissées	h ₁₅	mm	1575
	4.19	Longueur totale	l ₁	mm	1972
	4.20	Longueur chariot, talons de fourches inclus	l ₂	mm	822
	4.21	Largeur totale	b ₁	mm	790
	4.22	Dimensions des fourches	s/e/l	mm	78/180/1150*
	4.25	Largeur hors tout des fourches	b ₅	mm	550*
	4.32	Garde au sol, centre de l'empattement	m ₂	mm	30
	4.33	Largeur d'allée pour palettes de 1000x1200 dans le sens de la largeur	A _{st}	mm	2602
	4.34	Largeur d'allée pour palettes de 800x1200 dans le sens de la longueur	A _{st}	mm	2468
	4.35	Rayon de braquage	W _a	mm	1800
Données de performances	5.1	Vitesse de déplacement, avec/sans charge		km/h	10/12,5
	5.2	Vitesse de levée, avec/sans charge		m/s	0,037/0,052
	5.3	Vitesse d'abaissement, avec/sans charge		m/s	0,06/0,035
	5.8	Pente franchissable maxi, avec/sans charge		%	8/18
	5.9	Temps d'accélération (sur 10 m)		s	5,5
	5.10	Frein de service			Electromagnétique
Moteur électrique	6.1	Puissance nominale du moteur d'entraînement S2 60 min		kW	2,8
	6.2	Puissance nominale du moteur de levage à S3 20%		kW	1,4
	6.4	Tension de la batterie, capacité nominale K _s		V/Ah	24/210,300,420
	6.5	Poids de la batterie		kg	29, 44, 58
	6.6	Consommation électrique selon la norme EN16769		kWh/h	0,37
	Autres	8.1	Type de commande		
8.4		Niveau sonore perçu par le cariste selon la norme EN 12 053		dB(A)	66

* D'autres alternatives sont disponibles

Les données se basent sur des configurations standards. Les configurations varient en fonction des valeurs saisies. Les performances et les dimensions du chariot sont des valeurs nominales soumises à des tolérances de fabrication. Les matériels et caractéristiques techniques de Toyota Material Handling Manufacturing Suède AB sont susceptibles d'être modifiés sans préavis.

Dimensions

BT LEVIO

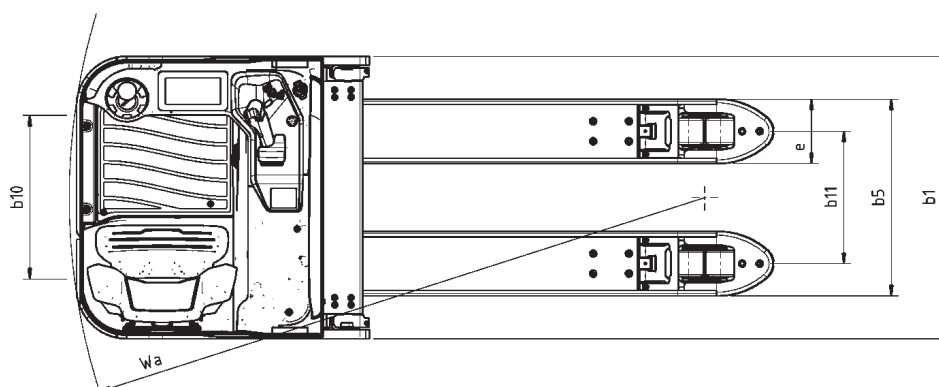
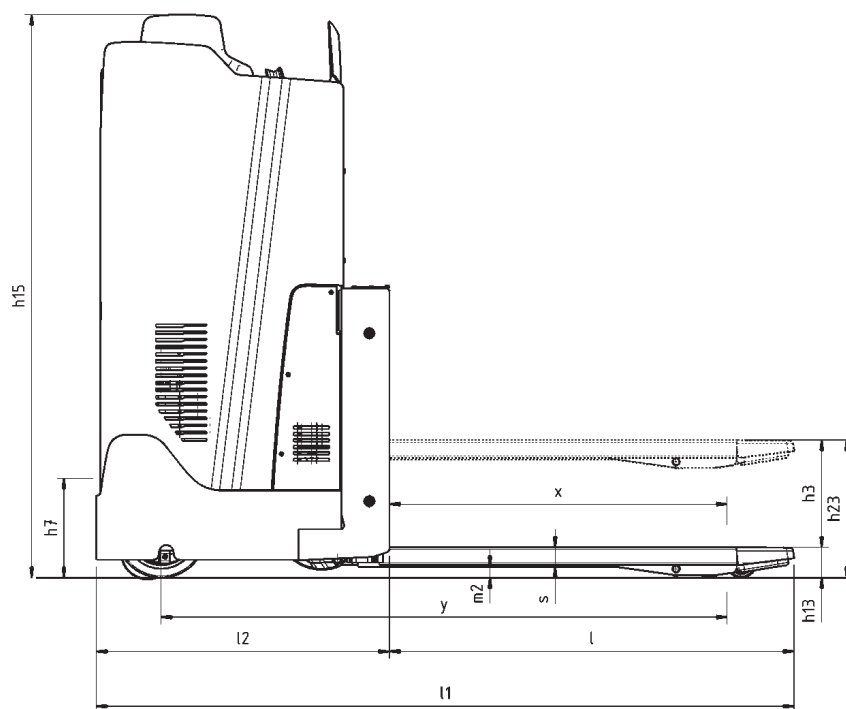

Caractéristiques chariot :

- Commandes du bout des doigts
- Siège réglable (assis/debout)
- Mode de direction 180° ou 360
- Système de détection cariste
- Écran multifonctionnel tactile en couleur
- Solution d'énergie Li-Ion sans contrainte
- Réduction automatique de la vitesse dans les tournants
- Option de lampe d'avertissement LED bleu
- Version chambre froide
- Décélération automatique
- Frein parking automatique
- Système de freinage électronique
- Freins électroniques à régénération
- Contrôle électronique de la vitesse

